

Stratocaster mit 1 Humbucker (Steg) und 2 Single-Coils (Mitte, Hals)

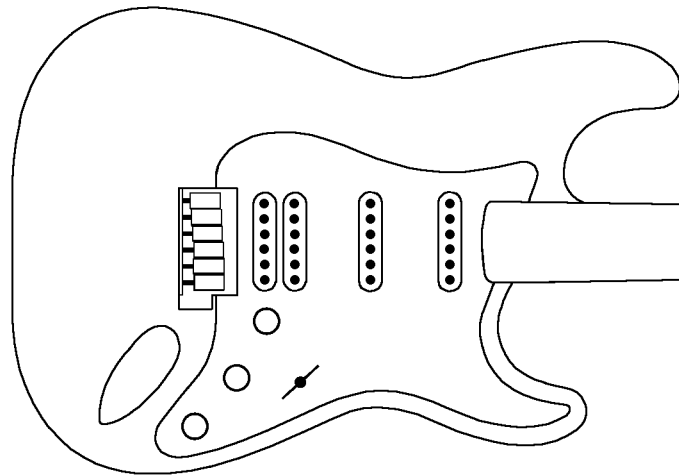

1. Standardschaltung ohne Humbucker-Splitting

Bei einigen Stratocaster-Varianten ist der Steg-Single-Coil durch einen Humbucker ersetzt. In Schaltstellung 1 (Hebel ganz unten) erhält man damit einen volleren Sound mit weniger grellen Höhen und mehr warmen Mitten und lauterem Bass. Die Standardschaltung verwendet den üblichen 5-Stufen-Kippschalter.

Vielfach ist hier ein Splitten des Humbucker (Umschaltung auf Single-Coil) möglich, oder alternativ dazu eine Parallelschaltung der beiden Spulen. Wenn dazu ein Push-Pull-Poti verwendet wird, ist kein zusätzliches Loch in der Deckplatte erforderlich. Beim Splitten kann man entweder die äußere oder die innere Spule in Betrieb lassen. Klanglich ist es günstiger, die unbenutzte Spule offen zu lassen anstatt sie kurzzuschließen. Beide Spule sind nämlich magnetisch miteinander verkoppelt wie bei einem Transformator; die eine "spürt", ob die andere offen oder kurzgeschlossen ist. Allerdings ist das nicht in jeder Schaltung möglich.

Bei Kombination der verbleibenden Humbucker-Spule mit dem Mittel-Pickup ist eine brummfreie Schaltung von Vorteil. Wenn beim Mittel-Pickup Nordpole zu den Saiten zeigen, dann sollte beim Humbucker die Südpol-Spule verwendet und die Nordpol-Spule abgeschaltet werden. Der Humbucker kann in zwei verschiedenen Richtungen eingebaut werden: Nordpol-Spule zum Griffbrett und Südpol-Spule zum Steg - oder umgekehrt. Da ist persönliche Geschmacksache. Am besten probiert man aus, was einem besser gefällt.

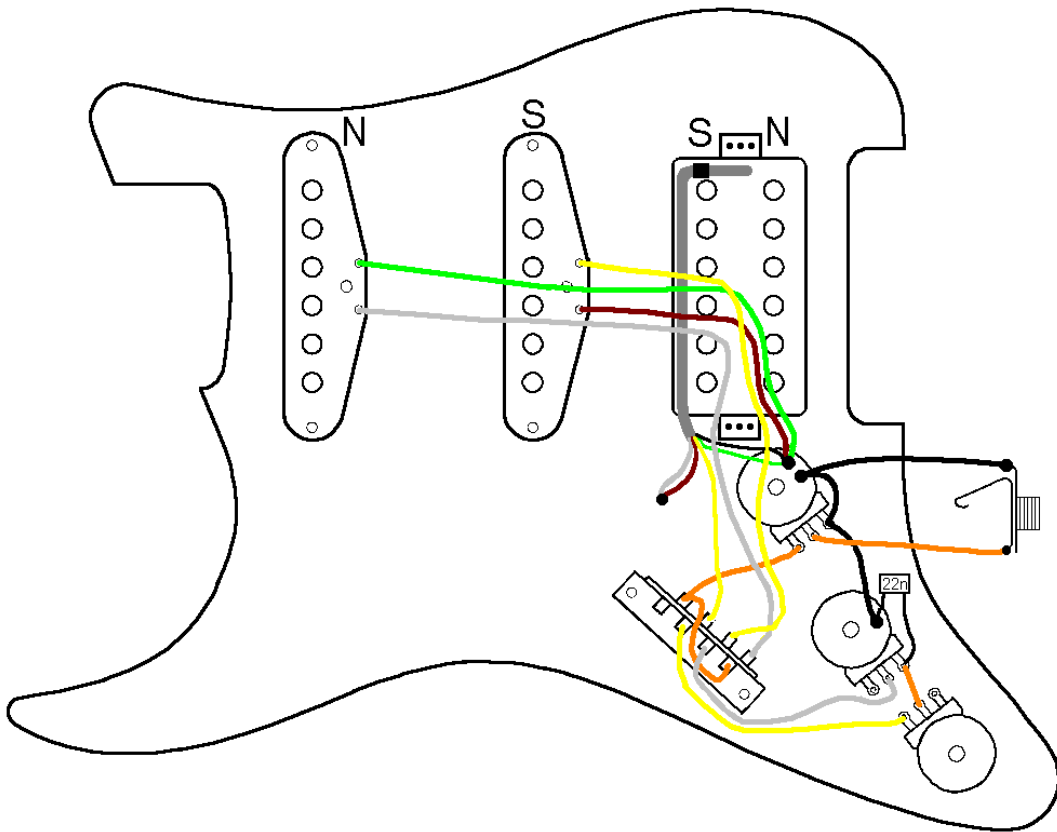
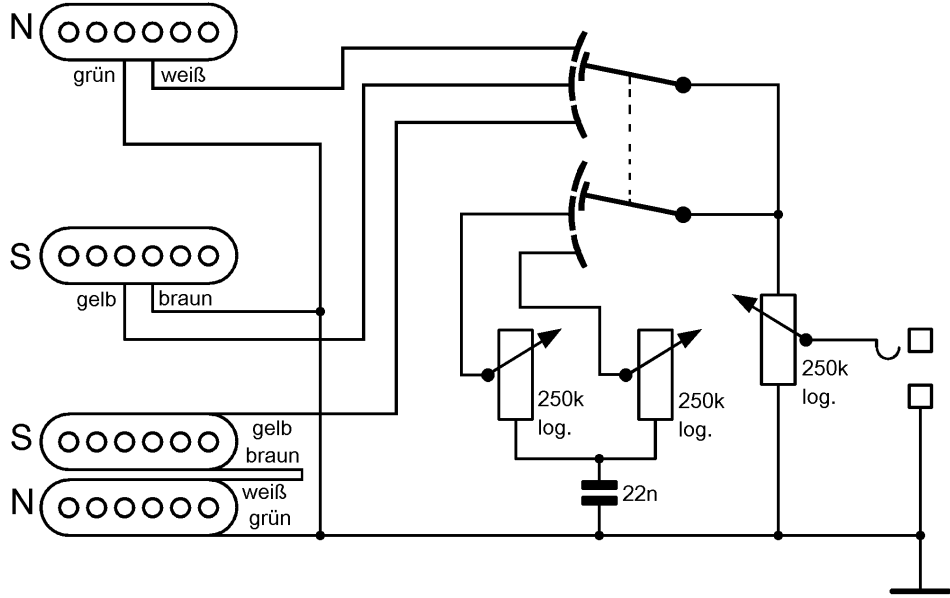
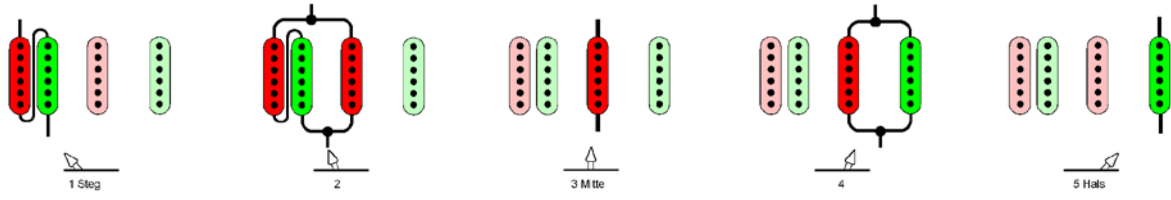

2. Humbucker-Splitting durch Pickup-Wahlschalter

Mit dem normalen 5-Stufen-Kippschalter ist es auch möglich, in Stellung 2 den Humbucker zu splitten. Dazu wird die eine Spule kurzgeschlossen. Offen lassen ist hier nicht möglich.

Wenn man zwei Tone-Potis hat, dann kann man diese den drei Pickups nach Belieben zuordnen. Man schließt sie am besten jeweils direkt an den Pickup an, der Kontakt muss nicht über den Schalter laufen. Allerdings hat es nicht bei allen Schaltungen Sinn, zwei Klangregler vorzusehen. Bei einigen lässt sich nur einer anschließen. Den anderen legt man dann einfach tot.

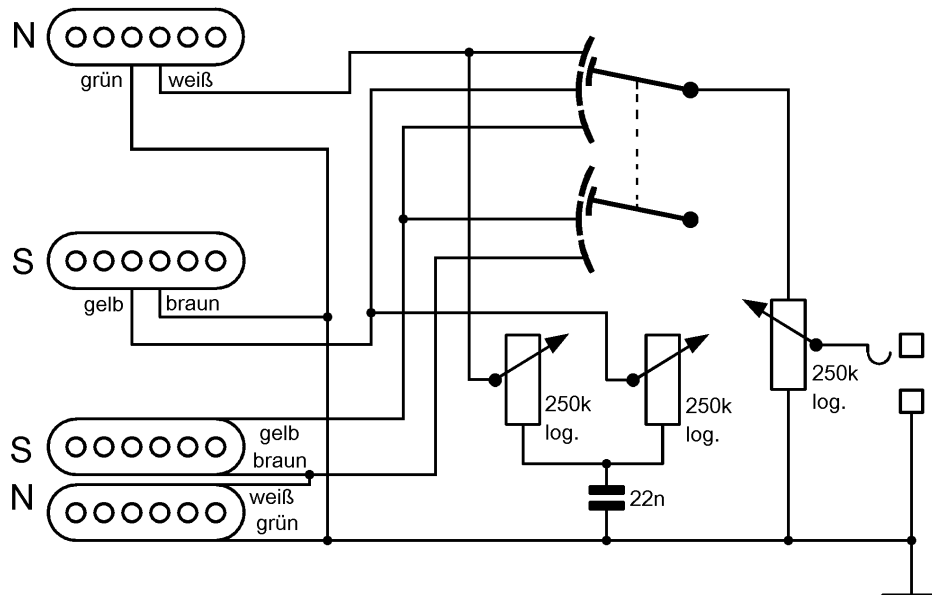
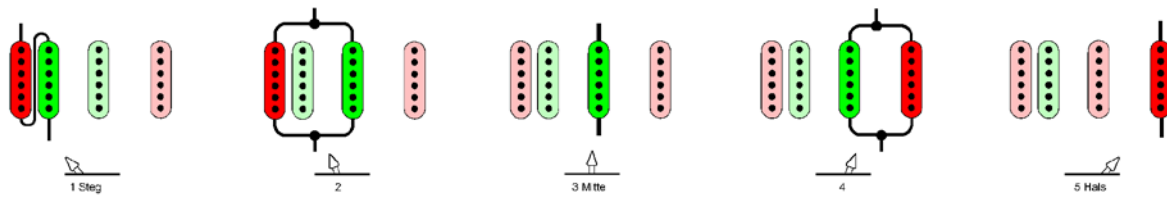

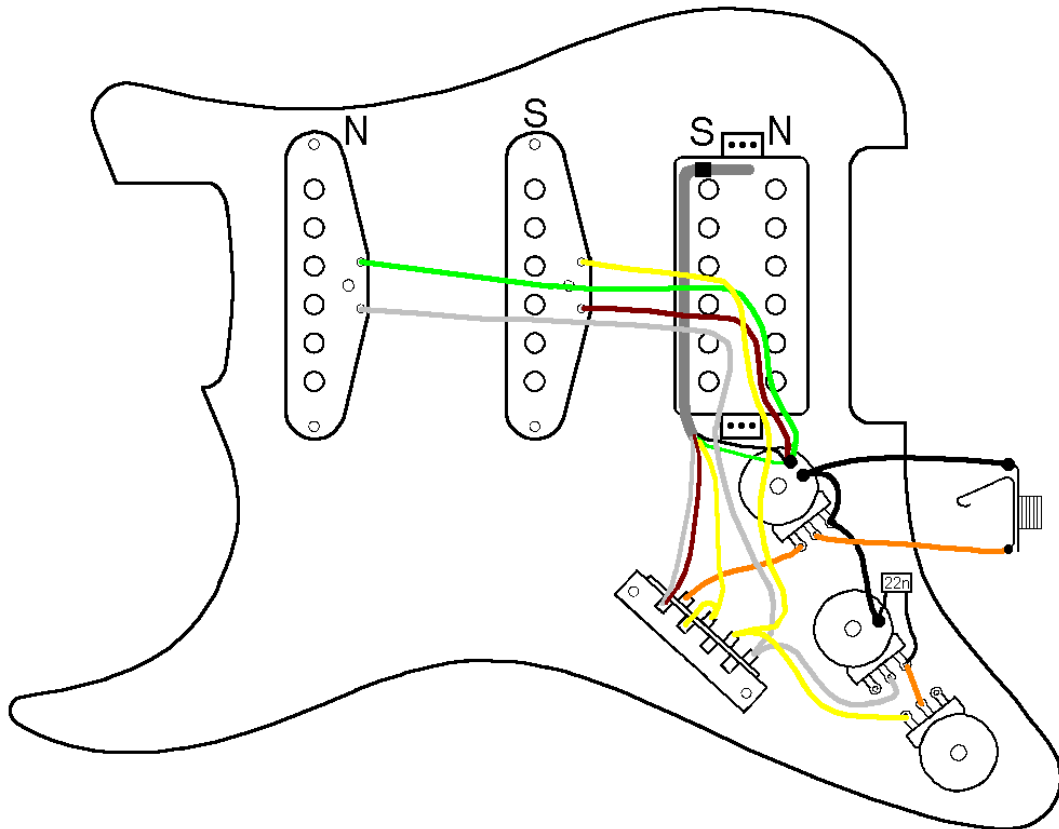

3. Kombinationen mit „SchallerMegaswitch 105S“

Mit einem Schaller Megaswitch 105S ist in Schaltstellung 3 die Kombination Hals + Steg möglich, wobei der Humbucker gesplittet ist.

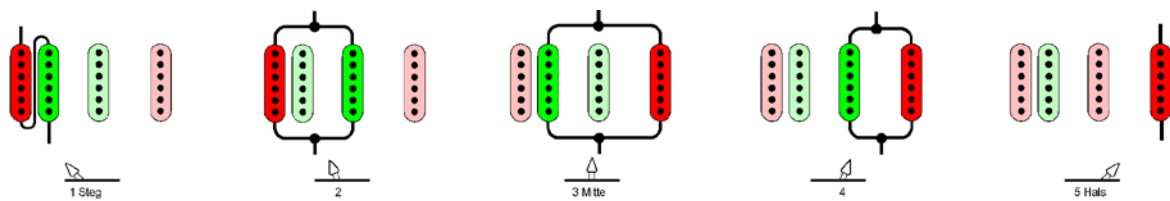

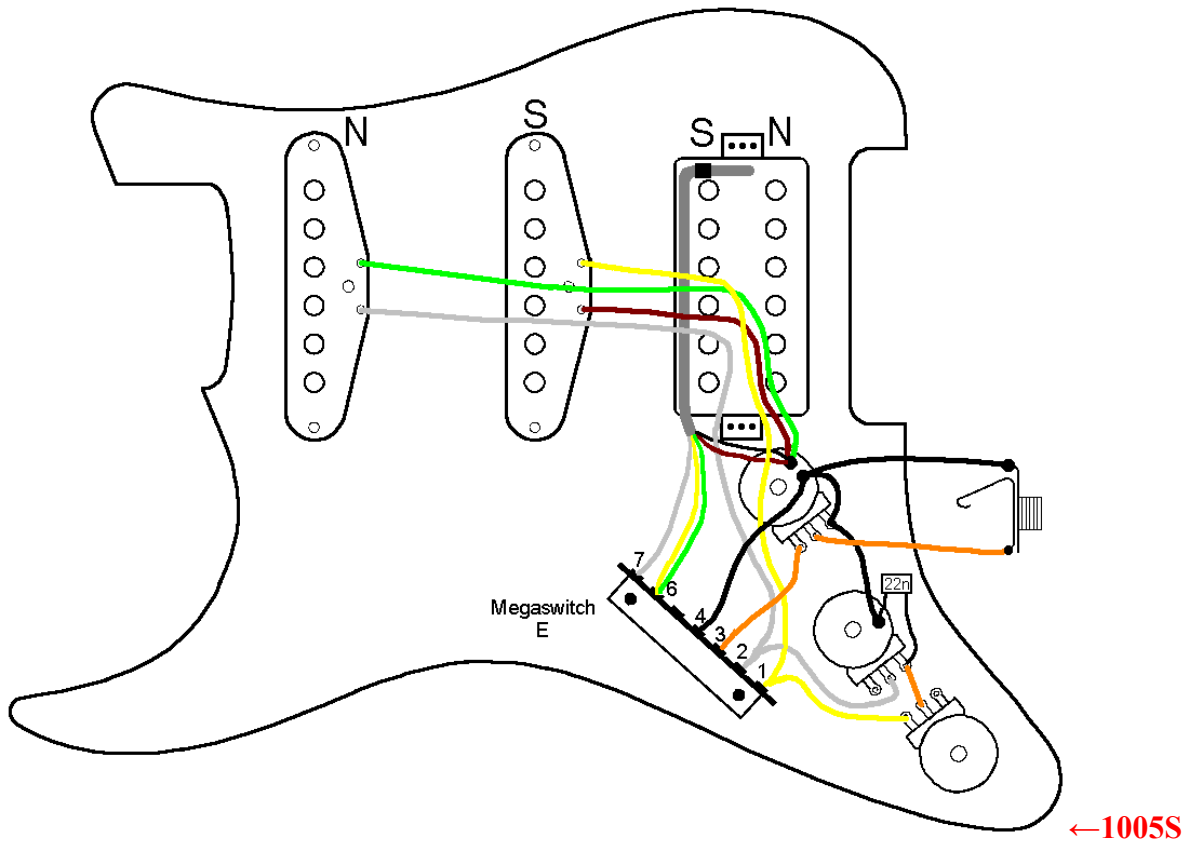
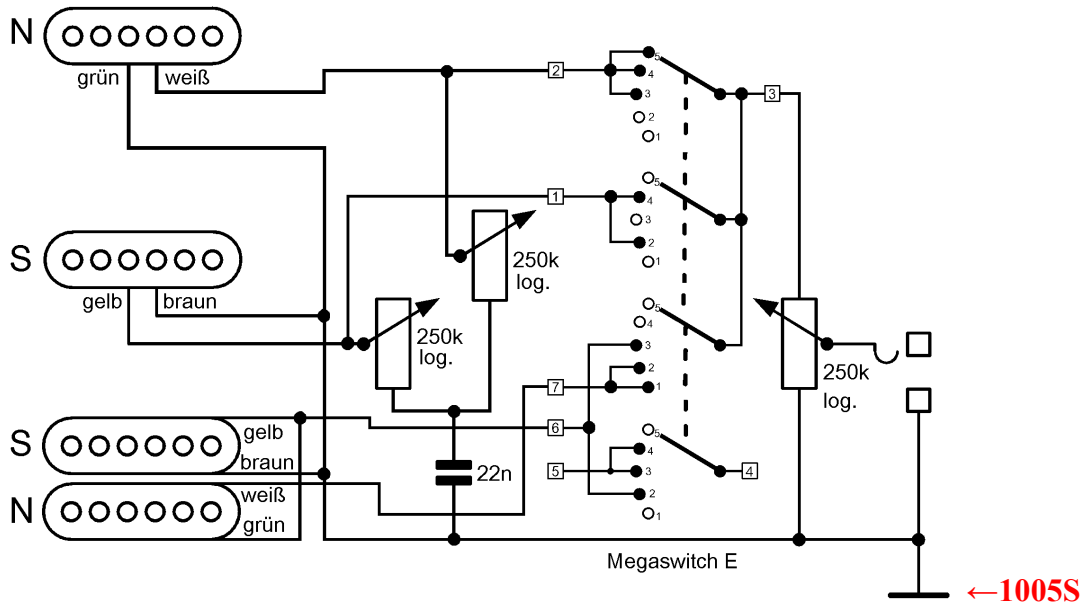

„Stratocaster“ ist ein eingetragenes Warenzeichen der Firma Fender Musical Instruments. Schaller ist von dieser Firma unabhängig.